

MODE D'EMPLOI

FabBRICK® est bien plus qu'un simple revêtement mural : c'est une matière d'exception, née d'un savoir-faire innovant qui transforme les textiles en un élément architectural à la fois esthétique et absorbant acoustique.

Parce que notre matériau est unique, sa pose demande une attention particulière. Ce guide est là pour vous accompagner, étape par étape, afin de révéler toute la beauté de votre projet.

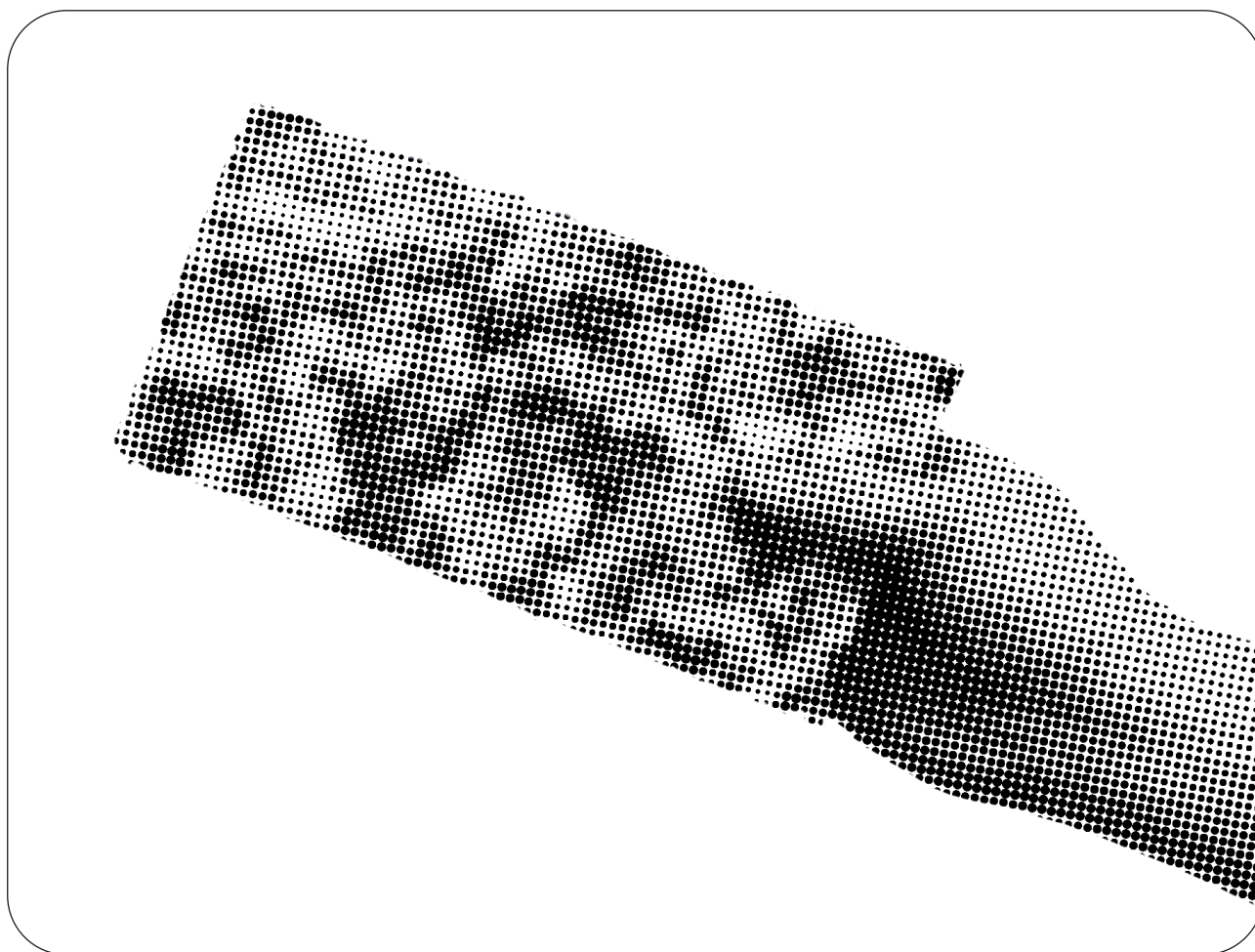

*Ce guide de pose annule et remplace les précédents. Assurez vous qu'il soit toujours en vigueur.
Toute utilisation ou mise en œuvre des matériaux non conforme aux règles prescrites dans ce document, dégage le fabricant de toute responsabilité, notamment de sa responsabilité solidaire (art.1792-4 du code civil)*

1. Usages et recommandations

FabBRICK® est conçu pour sublimer vos espaces intérieurs avec élégance et originalité.
Où l'utiliser :



Les surfaces verticales : murs et cloisons (laissez libre cours à votre créativité pour d'autres projets, tant que leur utilisation respecte l'ensemble de nos recommandations : pose, entretien et durabilité.)



Ne convient pas aux pièces humides : salle de bain, cuisine, spa, etc.



Ne convient pas aux surfaces horizontales : sols, plans de travail, bancs ou zones exposées à de fortes contraintes mécaniques et/ou frottements.

FabBRICK® est un matériau vivant, qui joue avec les textures et la lumière.

Chaque brique est **unique** et leurs **épaisseurs** peuvent légèrement varier créant ainsi du **relief**. Si vous préférez un rendu plus régulier, nous vous conseillons de faire un **pré-montage test** au sol, en amont du collage, pour homogénéiser les épaisseurs et visualiser votre montage.

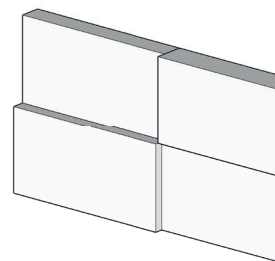

CONSEIL : Anticipez votre motif pour un rendu harmonieux !

- Prenez le temps de réfléchir au **calepinage** et au **motif** du revêtement mural que vous vous apprêtez à poser.

(Vous trouverez en page 3 des conseils spécifiques pour le motif **DÉGRADÉ**).

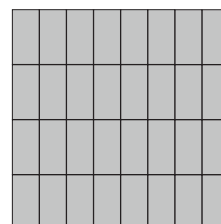
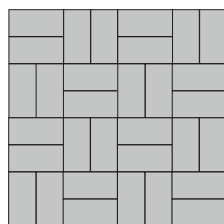
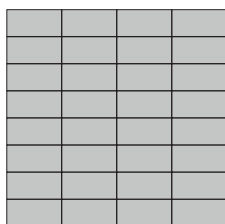

Quelques idées de calepinage pour sublimer votre mur.

Matériels nécessaires :



Colle mastic polymère
(ex : Rectafix®, Ni clou ni vis®...)
2 tubes par m²



Cutter



Ciseaux



Règle de découpe



Niveau (bulle ou laser)



Brosse douce

2.a.

Pose des briques



Avant de commencer, ce mode d'emploi est valable pour tous les coloris et motifs. Il est nécessaire de bien respecter les étapes schématisées pour une pose optimale. Si vous avez choisi une pose en **DÉGRADÉ**, se référer à la page 3 au préalable.

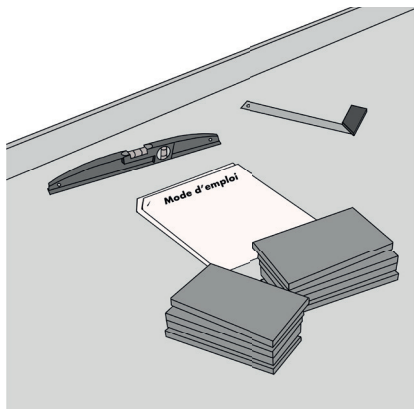

1 - **Organisez** vos briques et choisissez les faces que vous souhaitez visibles.

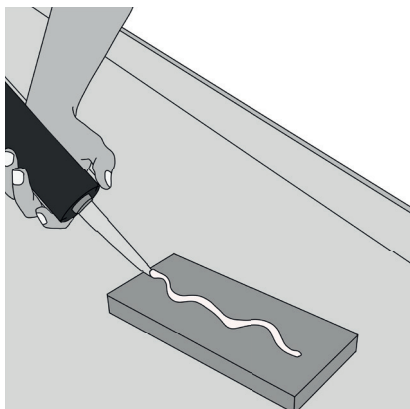

2 - Appliquez suffisamment de **colle mastic** sur le dos de la brique.

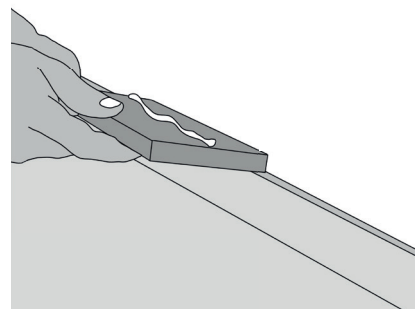

3 - Positionnez la première brique avec soin, en partant du **bas** ou d'un **angle**.

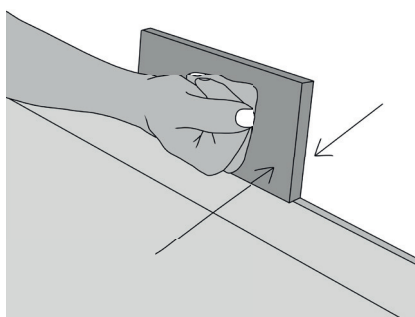

4 - **Pressez fermement** pour une parfaite adhérence. Nettoyez tout excès de colle.

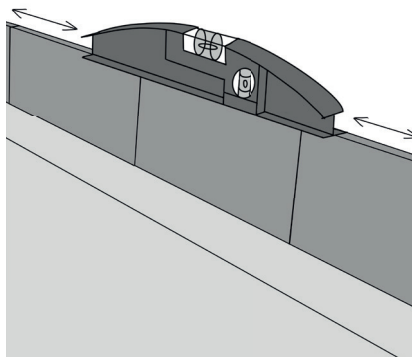

5 - Vérifiez régulièrement avec un **niveau** pour garantir une pose équilibrée.

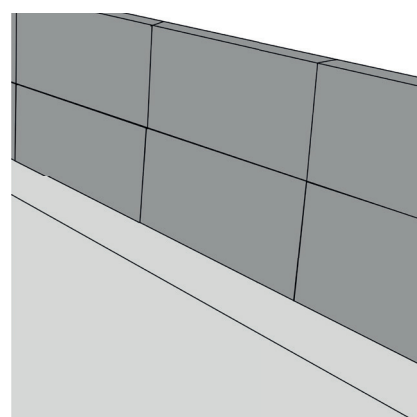

6 - Superposez les rangées en veillant à conserver un **alignement harmonieux**.

CONSEILS : Prenez du recul et laissez-vous guider par la matière !

- Veillez à ce que la ligne précédente soit suffisamment **stable** avant de poursuivre le montage de la ligne suivante.
- **Prenez du recul** et observez votre mur sous différents angles et lumières pour ajuster les derniers détails. Vous pouvez couper les morceaux qui dépassent à l'aide de **ciseaux**.
- Vous pouvez **replacer** vos briques facilement mais attention, la prise de colle est généralement de **30 min** environ selon la colle choisie. Pour un séchage complet il faudra attendre environ **24 h**.

2.b.

Consignes pour le dégradé



Le fonctionnement est le même pour tous les motifs, mais pour le dégradé le résultat repose sur une répartition précise des nuances, il est essentiel de suivre scrupuleusement ces étapes pour garantir le meilleur résultat.

Il s'agit d'une déclinaison subtile et sophistiquée de notre matériau, où la couleur **s'estompe** progressivement du plus intense (90 %) vers le plus léger (10 %). Cet effet permet d'apporter profondeur et raffinement à votre espace.

Lors de la réception de votre commande, les briques sont soigneusement rangées par famille de nuances :

90 % (teinte la plus intense)
80 %
70 % ... jusqu'à 10 % (teinte la plus claire)

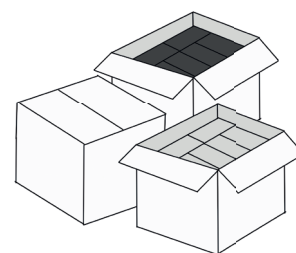

Ne pas ouvrir tous les cartons en même temps.

Ne pas mélanger les briques avant d'avoir bien identifié les nuances.

L'orientation du dégradé :

- Vous pouvez opter pour notre **effet dégradé classique**, à l'**horizontal** ou à la **verticale**, pour une transition fluide du coloris.
- Vous pouvez aussi être encore plus **créatifs** et laisser libre cours à votre imagination, pour disposer les briques dégradé de manière plus audacieuse, pour un effet visuel encore plus surprenant.

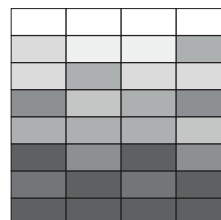
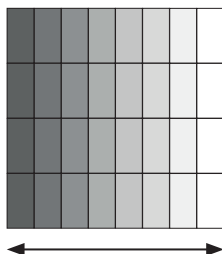
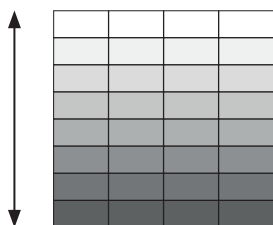

Effet dégradé horizontal ou vertical :

Les briques sont à l'horizontale ou verticale pour créer un dégradé, du clair au foncé, ou inversement.

Effet original et créatif :

Personnalisez votre mur selon vos envies avec un motif géométrique, un jeu d'ombres ou une transition originale

CONSEILS : Faites glisser les couleurs pour un effet tout en douceur !

- Commencez par le bas selon l'orientation choisie.
- Montez progressivement, nuance par nuance.
- Assurez vous d'une transition fluide entre les nuances.
- Prenez du recul régulièrement pour vérifier l'effet global du dégradé, n'hésitez pas à replacer ou échanger des briques

3. Ajustements & finitions



Chez **FabBRICK** l'art du détail est primordial ! Si votre projet demande des ajustements à réaliser sur les briques, voici les conseils de découpe préconisés :

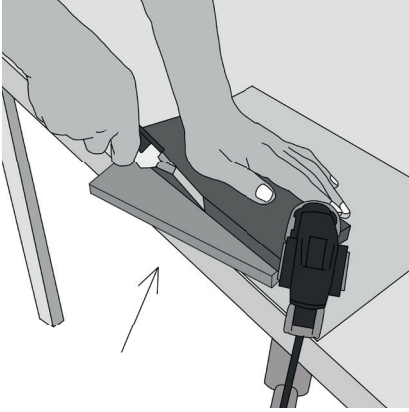

Tracez votre trait de coupe, munissez-vous d'une règle de découpe et positionnez là sur brique.

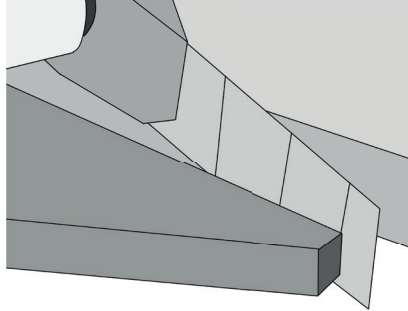

À l'aide d'un cutter, coupez la brique en **plusieurs passages** le long de la règle. **Changez régulièrement la lame.**

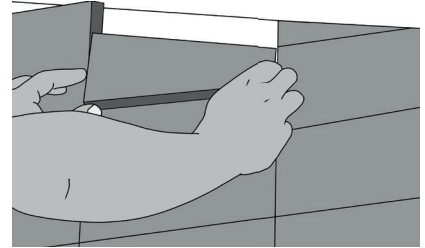

Vous n'avez plus qu'à coller la brique découpée à sa place. N'hésitez pas à **prendre du recul** pour ajuster.



VERNIS : Si votre projet nécessite d'augmenter la résistance aux frottements, nous vous préconisons d'appliquer **un vernis type bois (ex: BIOVEST N578)** au rouleau.

BAGUETTE DE FINITION : Pour protéger les chants de votre revêtement mural, nous vous conseillons de les protéger à l'aide d'une **baguette de finition** (métal ou bois).

4. Entretien

- **Les briques évoluent dans le temps comme un papier peint.** Pour les entretenir, il est conseillé de les **brosser** ou d'**aspirer** doucement tous les 3 à 5 mois pour enlever la poussière et préserver leur aspect.

Ces gestes simples permettront à vos briques de conserver leur beauté et leur durabilité au fil du temps.

CONCLUSION : Une œuvre murale, un caractère inimitable !

Félicitations, vous venez d'intégrer à votre espace un matériau d'exception ayant un réel impact environnemental.

FabBRICK® est une matière qui vit, qui dialogue avec la lumière et qui s'imprègne de votre univers.

Partagez votre réalisation en taggant **@fab.brick** et inspirez notre communauté !

Besoin d'un conseil ? Notre équipe vous répond pour vous guider.

+ FAQ



Vous avez des questions sur notre revêtement ? On vous répond !

- **Fixation d'objets sur un revêtement FabBRICK®**

Oui, il est tout à fait possible de fixer des éléments sur votre revêtement en briques FabBRICK®. Pour assurer une bonne tenue, il suffit que les chevilles traversent les briques et viennent se fixer directement dans la structure murale derrière les briques.

- **Comment entretenir les briques ?**

Les briques FabBRICK® nécessitent peu d'entretien. Un nettoyage avec une brosse douce suffit pour maintenir leur aspect esthétique. Oubliez les produits chimiques agressifs et les nettoyages à grandes eaux qui pourraient abîmer la surface des briques.

- **Puis-je installer les briques moi-même ?**

Oui, l'installation des briques FabBRICK® est conçue pour être simple. Suivez les instructions de pose et utilisez les outils appropriés pour garantir une bonne fixation. Pour des résultats optimaux, nous recommandons un prémontage au sol avant de fixer les briques sur le mur.

- **Les briques FabBRICK® sont-elles écologiques ?**

Oui à 100% ! Leur matière première principale provient de déchets textiles, un gisement immense chaque année en France. Nous apportons une solution concrète à ce problème en revalorisant ces textiles pour leur donner une nouvelle vie. Le liant utilisé dans la fabrication de nos briques est biosourcé, ce qui garantit une empreinte écologique réduite. De plus, notre savoir-faire mécanique s'inspire de méthodes low tech, permettant de minimiser notre consommation d'énergie électrique.

- **Quelle est la taille des briques ?**

Les briques de revêtement FabBRICK® mesurent en moyenne 19,7 cm par 9,8 cm, pour une épaisseur d'environ 2 cm. Étant toutes fabriquées à la main et leur composition (coton, polyester, viscose, ...) pouvant varier, leurs dimensions peuvent également être un peu différentes d'une brique à une autre.

- **Et les nuisibles ?**

On nous demande souvent si les rongeurs, mites ou autres nuisibles peuvent endommager les briques. Jusqu'ici : il n'y a jamais eu de problème ! Grâce au liant et à la fixation du textile, la structure des briques ne présente a priori pas de risque de prolifération.

